

studio XPS™

PRIROČNIK ZA NAMESTITEV

DELL™

YOURS IS HERE



studio xps™

PRIROČNIK ZA NAMESTITEV

Model: D03M serije

Tip: D03M001

Opombe in opozorila

-  **OPOMBA:** OPOMBA označuje pomembne informacije, ki vam pomagajo bolje izkoristiti računalnik.
-  **POZOR:** SVARILO označuje možnost poškodb strojne opreme ali izgubo podatkov in svetuje, kako se izogniti težavi.
-  **OPOZORILO:** OPOZORILO označuje možnost poškodb lastnine, osebnih poškodb ali smrti.

Informacije v tem dokumentu lahko spremenimo brez predhodnega obvestila.

© 2009 Dell Inc. Vse pravice pridržane.

Reproduciranje teh materialov na katerikoli način brez pisnega dovoljenja družbe Dell Inc. je strogo prepovedano.

Blagovne znamke, uporabljene v tem besedilu: *Dell*, *DELL* logotip, *YOURS IS HERE*, *Studio XPS*, *Dell On Call*, in *DellConnect* so blagovne znamke Dell Inc.; *Intel* je registrirana blagovna znamka in *Core* je blagovna znamka Intel Corporation v ZDA in ostalih državah; *Microsoft*, *Windows*, *Windows Vista*, in *Windows Vista* start tipka so bodisi blagovne znamke ali registrirane blagovne znamke Microsoft Corporation v Združenih državah in/ali ostalih državah.; *Blu-ray Disc* je blagovna znamka Blu-ray Disc Association; *Bluetooth* je blagovna znamka, katere lastnik je Bluetooth SIG, Inc. in jo Dell uporablja skladno z licenco.

V tem dokumentu so lahko uporabljene tudi druge blagovne znamke in imena, ki se nanašajo na osebe, katerih last so blagovne znamke ali imena, oziroma na njihove izdelke. Dell Inc. se odreka vseh lastniških interesov do blagovnih znamk in imen podjetij, ki niso v njihovi lasti.

Vsebina

Namestitev vašega namiznega računalnika Studio XPS	5	Funkcije na zgornji strani	20
Dviganje računalnika	6	Funkcije na zadnji strani	23
Pred namestitvijo vašega računalnika	7	Priključki na hrbtni plošči	25
Priklop zaslona	8	Funkcije programske opreme	27
Priklop tipkovnice in miške	10	Dell DataSafe Online Backup	32
Priklop v omrežni kabel (dodatna možnost)	11	Dell-ov dok	33
Priključite napajalni kabel	12	Razreševanje težav	34
Pritisnite gumb za vklop	12	Kode piskov	34
Nastavitev operacijskega sistema	13	Težave z omrežjem	35
Povežite s internetom (dodatna možnost)	14	Težave z napajanjem	36
Uporaba namiznega računalnika Studio XPS	18	Težave s pomnilnikom	37
Funkcije na sprednji strani	18	Lockups and Software Problems (zamrznitve in težave s programsko opremo)	39

Uporaba orodij podpore	41	Informacije o izdelku	61
Dell podporni center	41	Vrnitev izdelkov za popravilo pod garancijo ali povračilo denarja	61
Sistemska sporočila	42	Pred klicem	63
Odpravljanje težav s strojno opremo	44	Vzpostavljanje stika z družbo Dell	64
Diagnostika Dell	44		
Obnovitev operacijskega sistema	49	Iskanje dodatnih informacij in virov	66
Obnovitev sistema	50	Osnovni tehnični podatki	68
Dell DataSafe Local Backup	51	Dodatek	73
Dell Factory Image Restore	53	Obvestilo o izdelku Macrovision	73
Ponovna namestitvev operacijskega sistema	55	Informacija za NOM ali Official Mexican Standard (samo za Mehiko)	74
Kako do pomoči	58	Stvarno kazalo	75
Tehnična podpora in storitve za kupce	59		
DellConnect	59		
Spletne storitve	59		
Storitve samodejnega obveščanja o stanju naročila	60		

Namestitev vašega namiznega računalnika Studio XPS

V tem poglavju so podane informacije o namestitvi vašega računalnika Studio XPS™ 8100 namizje.

 **OPOZORILO:** Preden se lotite naslednjih postopkov, preberite varnostna navodila, ki so priložena vašemu računalniku. Za dodatne informacije o varni uporabi glejte spletno stran o normativni skladnosti s predpisi na www.dell.com/regulatory_compliance.

Dviganje računalnika

Da bi zagotovili varnost in izognili poškodbe na računalnik, dvigujete ga tako, da držite dvižne točke na sprednji in zadnji strani računalnika.

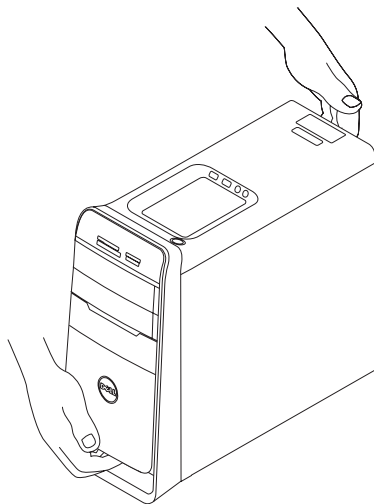

Pred namestitvijo vašega računalnika

Pri postavljanju vašega računalnika poskrbite, da boste imeli enostaven dostop do električnega napajanja, da bo zagotovljeno zadostno prezračevanje, in da bo računalnik stal na ravni površini.

Oviranje pretoka zraka okoli računalnika lahko povzroči njegovo pregrevanje. Da bi se izognili pregrevanju, zagotovite, da bo za računalnikom najmanj 10,2 cm, na vseh drugih straneh pa najmanj 5,1 cm prostora. Kadar je računalnik vklopljen, ga ne smete postaviti v zaprt prostor, kot sta omara ali predalnik.







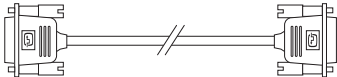

Priklop zaslona

Vaš računalnik ima integrirane video priključke. Priključite zaslon s porabo bodi si integrirani HDMI ali DVI priključek.

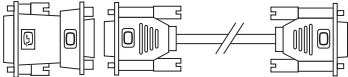
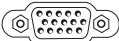
DVI-na-VGA vmesnik, HDMI-na-DVI vmesnik, in dodatne HDMI ali DVI kable lahko kupite na **www.dell.com**.

Uporabite primerni kabel na priključkih, ki jih imate na svojem računalniku in ekranu. Glejte spodnja tabela za prepoznavanje priključke na računalnik in ekranu.

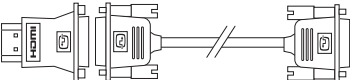
 **OPOMBA:** Pri priključevanju na enojni ekran, priključite ekran na SAMO EN od teh priključkov na vaš računalnik.

Tip priključka	Računalnik	kabel	Zaslon
DVI-na-DVI (DVI kabel)			
DVI-na-VGA (vmesnik DVI-na-VGA + VGA kabel)			
HDMI-na-HDMI (HDMI kabel)			
HDMI-na-DVI (vmesnik HDMI-na-DVI + DVI kabel)			

Priklp tipkovnice in miške

Priključite USB tipkovnico in miško na USB priključkih na hrbtni plošči vašega računalnika.

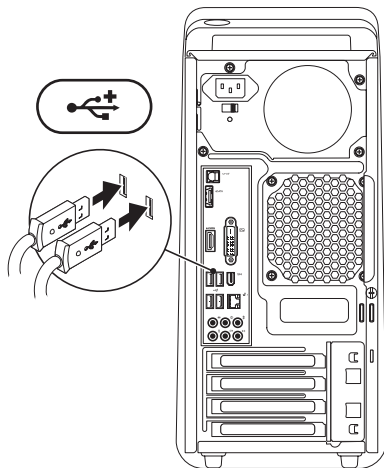

Priklop v omrežni kabel (dodatna možnost)

Za zaključek namestitve vašega računalnika omrežna povezava ni potrebna, toda če imate omrežje ali internet povezavo, ki uporablja kabelski priključek (kot sta širokopasovna naprava ali vtičnica za Ethernet), ga zdaj priključite.

- OPOMBA:** Uporabite samo Ethernet kabel za priključitev na omrežnem priključku (RJ45 priključek). Telefonskega kabla (RJ11 priključek) ne priključite na priključek za omrežje.

Da priključite računalnik na omrežje ali na širokopasovno napravo, del omrežnega kabla priključite v omrežno vtičnico ali na širokopasovno napravo. Priključite drug del omrežnega kabla v konektor za omrežno kartico (RJ45 priključek) na hrbtni plošči računalnika. Klik nakaže, da je bil omrežni kabel varno pritrjen.

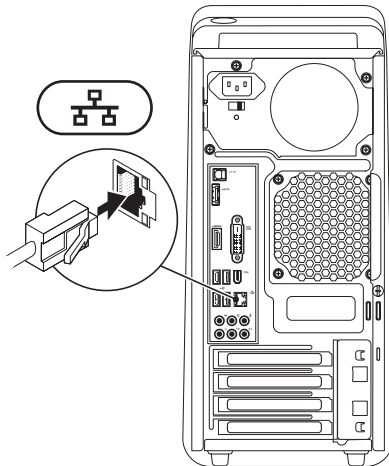

Priključite napajalni kabel. Pritisnite gumb za vklop.

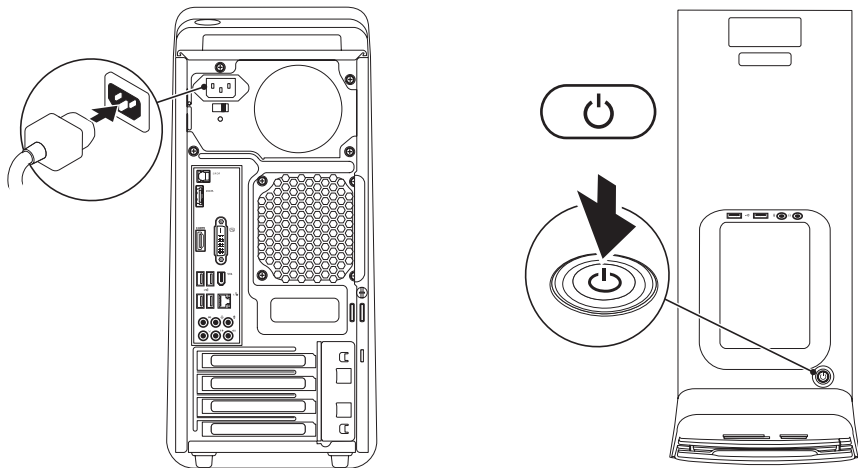



Nastavitev operacijskega sistema

Vaš računalnik Dell je pred-konfiguriran z operacijskem sistemu, ki ga ste izbrali ob nakupu računalnika.

Nastavite Microsoft Windows

Pri prvi namestitvi Microsoft® Windows®, upoštevajte navodila na zaslonu monitorja. Ti koraki so obvezni in lahko vzame nekaj časa za dokončanje. Zaslonske namestitve Windows-a vas bodo vodili skozi več postopkov, vključno s potrditvijo licenčnih pogojev, nastavitvijo prednosti in namestitvijo internetne povezave.

 **SVARILO:** Ne prekinite postopka namestitve operacijskega sistema. S takšnim dejanjem lahko postane vaš računalnik neuporaben in boste morali ponovno namestiti operacijski sistem.

 **OPOMBA:** Priporočamo, da prenesete in namestite najnovejši BIOS in gonilniki za vaš računalnik, ki so na voljo na spletno stran Dell Support na support.dell.com.

Namestite Ubuntu

Pri prvi namestitvi Ubuntu-a, upoštevajte navodila na zaslonu monitorja.

Povežite s internetom (dodatna možnost)

Za povezavo z internetom potrebujete zunanji modem ali omrežno povezavo in ponudnika internetnih storitev (ISP).

Če zunanji USB modem ali WLAN vtič ni bil del vašega naročila, ga lahko kupite preko spletne strani Della na **www.dell.com**.

Nastavitev žične povezave

- Če uporabljate klicno povezavo, pred vzpostavitvijo internetne povezave priključite telefonski kabel na zunanji USB modem (dodatna oprema) in v telefonsko vtičnico na steni.
- Če uporabljate DSL ali kabelsko/satelitsko povezavo se za navodila o namestitvi obrnite na vašega ISP-ja ali ponudnika telefonskih storitev.

Za dokončanje namestitve žične internetne povezave, sledite navodila v "Nastavitev internetne povezave" na strani 16.

Nastavitev brezžične povezave

 **OPOMBA:** Za nastavitev brezžičnega usmerjevalnika, si oglejte dokumente, priložene vašemu usmerjevalniku.

Pred pričetkom uporabe brezžične internetne povezave se morate priključiti na vaš brezžični usmerjevalnik.

Namestitev povezave z brezžičnim usmerjevalnikom:

Windows Vista®

1. Shranite in zaprite vse odprte datoteke in programe.
2. Kliknite **Start**  → **Connect To** (povežite z).
3. Sledite navodilom na zaslonu in zaključite namestitev.

Windows® 7

1. Shranite in zaprite vse odprte datoteke in programe.
2. Kliknite **Start**  → **Control Panel** (Nadzorna plošča) → **Network and Internet** (Omrežje in internet) → **Network and Sharing Center** (Center za omrežje in souporabe) → **Connect to a network** (Vspostavi povezavo z omrežjem).
3. Sledite navodilom na zaslonu in zaključite namestitev.

Nastavitev internetne povezave

Ponudba internetnih storitev se razlikuje od države do države. Pokličite vašega ISP, da bi preverili ponudbe, ki so na voljo v vaši državi.

Če se ne morete povezati z internetom, vendar ste se uspešno povezali v preteklosti, je lahko napaka na strani ponudnika internetnih storitev. Pokličite vašega ISP-ja in preverite stanje povezave ali poskusite povezavo vzpostavite kasneje.

Pripravite informacije, ki ste jih dobili od vašega ISP-ja. Če nimate ISP-ja, si ga lahko priskrbite s čarovnikom za **vzpostavitev povezave z internetom**.

Za namestitev povezave z internetom:

Windows Vista®

 **OPOMBA:** Naslednja navodila so namenjena za privzet pogled v sistemu Windows, zato pri uporabi pogleda Windows Classic (klasičen pogled) na vaš računalnik Dell™, ti ne veljajo več.

1. Shranite in zaprite vse odprte datoteke in programe.
2. Kliknite **Start**  → **Control Panel** (Nadzorna plošča).
3. Kliknite **Network and Internet** (Omrežje in internet) → **Network and Sharing Center** (Center za omrežje in souporabo) → **Set up a connection or network** (Namestite povezavo ali omrežje) → **Connect to the Internet** (Povežite z internetom).

Prikaže se okno **Connect to the Internet** (Povežite z internetom).

 **OPOMBA:** Če ne veste, kateri tip povezave morate izbrati, kliknite **Help me choose** (Pomagaj mi izbrati) ali pokličite vašega ISP.

4. Za zaključitev namestitve, sledite navodilom na zaslonu in uporabite informacije, ki vam jih je posredoval vaš ponudnik internetnih storitev.

Windows® 7

1. Shranite in zaprite vse odprte datoteke in programe.
2. Kliknite **Start**  → **Control Panel** (Nadzorna plošča).
3. Kliknite **Network and Internet** (Omrežje in internet) → **Network and Sharing Center** (Center za omrežje in souporabo) → **Set up a new connection or network** (Namestite novo povezavo ali omrežje) → **Connect to the Internet** (Povežite z internetom).
Prikaže se okno **Connect to the Internet** (Povežite z internetom).

 **OPOMBA:** Če ne veste, kateri tip povezave morate izbrati, kliknite **Help me choose** (Pomagaj mi izbrati) ali pokličite vašega ISP.



4. Za zaključitev namestitve, sledite navodilom na zaslonu in uporabite informacije, ki vam jih je posredoval vaš ponudnik internetnih storitev.

Uporaba namiznega računalnika Studio XPS

Ta izbira ponudi informacije o funkcijah, ki so na voljo na vaš namizni računalnik Studio XPS™.

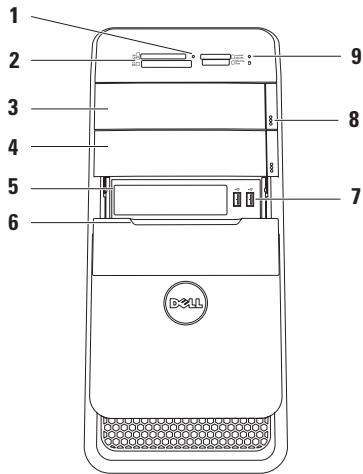

Funkcije na sprednji strani

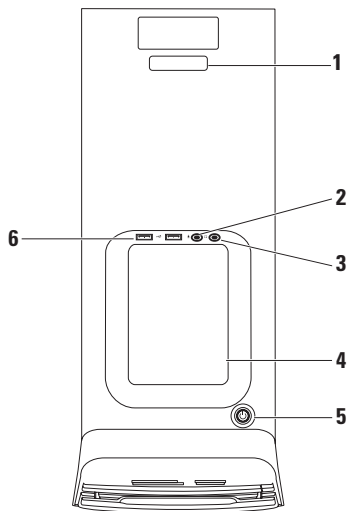

- 1 **Luč čitalnika medijske karte** — prikazuje, ali je medijska kartica vstavljena.
- 2 **Bralnik pomnilniških kartic** — Omogoča hiter in primeren način za ogled in skupno rabo digitalnih fotografij, glasbe in video posnetkov, ki so shranjeni na pomnilniški kartici.
- 3 **Optični čitalec** — Predvaja ali zapisuje samo standardne velikosti (12 cm) CD-jev, DVD-jev, in Blu-ray diska (dodatna možnost).
- 4 **Dodaten čitalec optične kartice** — Lahko vsebuje dodaten optični čitalec.
- 5 **Reža za FlexBay** — lahko podpira čitalnik medijske kartice ali dodatni trdi disk.
- 6 **FlexBay pokrov** — pokrije reže FlexBay-a.
- 7  **USB 2.0 priključki (2)** — Priključujejo USB naprave, ki so priključene občasno kot so spominski ključji, digitalne kamere in MP3 predvajalniki.
- 8 **Optični pogonski gumb za izmet (2)** — Pritisnite označeni del na spodnjem koncu gumba za izmet diska.
- 9  **Lučka aktivnosti trdega diska** — Sveti, ko računalnik bere ali zapisuje podatke. Utripajoča bela lučka opozarja na aktivnost trdega diska.
 **POZOR: Da se izognete izgubi podatkov, računalnika med utripanjem bele lučke aktivnosti pogona trdega diska ne ugašajte.**

Funkcije na zgornji strani



- 1 **Servisna oznaka in Expresna servisna koda** — za prepoznavanje vašega računalnika, kadar dostopite spletno strani Dell-ove podpore ali kličite tehnično pomoč.
- 2  **Mikrofonski ali linijski priključek** — Priklop mikrofona za zvok ali na avdio kabel za vnos avdio signala.
- 3  **Priključek za slušalke** — Priklopi slušalke.
OPOMBA: Za priključitev na zvočnik ali zvočni sistem uporabite avdio izhod ali S/PDIF priklop na zadnji strani vašega računalnika.
- 4 **Pladenj za dodatke** — se uporablja za postavitve naprav ali kablov.
- 5  **Napajalni gumb za in lučka** — S pritiskom vklapljate in izklapljate računalnik. Lučka v sredini tega gumba prikazuje stanje napajanja:
 - Izklop — Računalnik je bodisi izklopljen ali ne prejema električne energije.
 - Neprekinjena bela — računalnik je vklopljen.
 - Neprikinjena rumenorjava — Računalnik je v stanju mirovanja ali morda gre za težavo s sistemsko ploščo ali napajanjem.
 - Utipajoča rumenorjava — možen problem z bodisi sistemsko ploščo ali napajanjem.**OPOMBA:** Za informacijo o težavah napajanja, si oglejte "Težave z napajanjem" na strani 36.

- 6  **USB 2.0 priključki (2)** —
Priključujejo USB naprave, ki so priključene občasno kot so spominski ključi, digitalne kamere in MP3 predvajalniki.



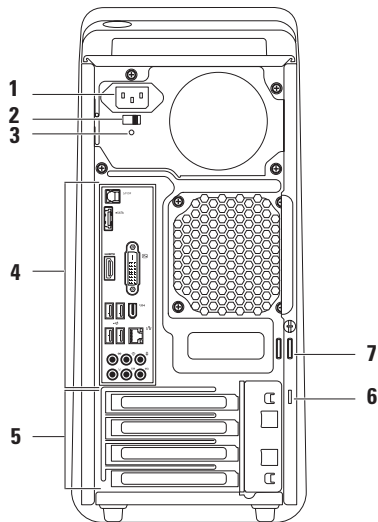

Funkcije na zadnji strani



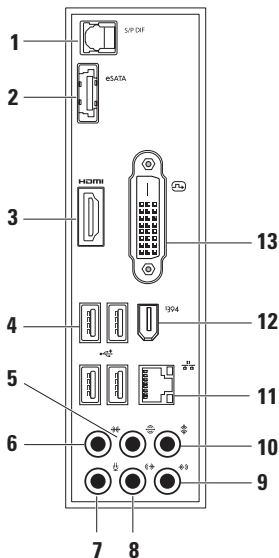







- 1 Konektor za napajanje** — priključi napajalni kabel. Izgled tega priključka se lahko razlikuje.
- 2 Stikalo za izbiro napetosti** — omogoča izbiranje stopnja napetosti, ki je primerna za vašo območje.
- 3 Lučka za napajanje** — Prikazuje razpoložljivost virov za napajanje.
OPOMBA: Lučka za napajanje ni na voljo na vse računalnike.
- 4 Priključki na plošči zadaj** — Priključeki USB, avdio, video ali ostale naprave na primeren priključek.
- 5 Razširitvena reža za kartico** — Priključki z dostopom do kakršnihkoli nameščenih PCI ali PCI ekspresnih kartic.
- 6 Reža za Varnostni kabel** — priključuje varnostni kabel, ki je na voljo na trgu, na vaš računalnik.
OPOMBA: Pred nakupom varnostnega kabla, preverite ali je združljiva z režo za varnostni kabel na vašem računalniku.
- 7 Obročki ključavnice** — pritrdimo na standardno ključavnico za prepričitev nepooblaščen vstop v notranjosti računalnika.

Priključki na hrbtni plošči



- 1  **S/PDIF priključek** — Priklop na ojačevalce televizije za digitalen zvok skozi optične digitalne kable. Ta format prenaša avdio signal brez prehoda skozi postopek analogne avdio pretvorbe.
- 2  **eSATA konektor** — Priklop na zunanjo SATA napravo za shranjevanje.
- 3  **HDMI konektor** — priključi TV za oba 5.1 avdio in video signala.
OPOMBA: Za monitor brez vgrajenim zvočnikom, samo video signal bo odčitán.
- 4  **USB 2.0 priključki (4)** — Priklop za USB naprave kot so miška, tipkovnica, tiskalnik, zunanja naprava ali prevajalnik MP3.

- 5  **Priključek na hrbtni strani za L/D ozvočenje** — Prikllop za zadnje L/D zvočnike.
- 6  **Priključek na strani za L/D ozvočenje** — Prikllop za L/D zvočnike na boku računalnika.
- 7  **Priključek za mikrofona** — Prikllop mikrofona za zvok ali avdio vnos v program za zvok ali telefon.
- 8  **Priključek sprednje L/D izhodne linje** — priključi na sprednje L/D zvočnike.
- 9  **Linjski priključek** — Prikllop za naprave za snemanje ali predvajanje, kot so mikrofona, predvajalec kaset, predvajalec CD-jev ali videorekorder.
- 10  **Centralni priključek za ojačevalec** — Prikllop za centralni zvočnik ali ojačevalec.
- 11  **Priključek za omrežje in luč** — Prikllopi vaš računalnik na omrežje ali širokopasovno napravo. Lučka za aktivnost omrežja utripa kadar računalnik prenaša ali prejema omrežne podatke. Zaradi gostega omrežnega prometa se morda zdi, da ta lučka neprekinjeno sveti.
- 12  **Priključek IEEE 1394** — priključi visoko hitrostne serijske multimedijske naprave, kot so digitalne video kamere.
- 13  **DVI priključek** — Povezuje z monitorjem ali projektorjem.

Funkcije programske opreme

 **OPOMBA:** Za več informacij o funkcijah, opisanih v tem poglavju, glejte *Dell Technology Guide* (Vodnik po Dell tehnologiji na vašem trdem disku ali na spletni strani Dell-ove podpore support.dell.com/manuals).

Storilnost in komunikacija

Svoj računalnik lahko uporabite za ustvarjanje predstavitev, brošur, čestitk, letakov in razpredelnic. Lahko tudi urejate in gledate digitalne fotografije in slike. Preglejte svoje naročilo za programsko opremo, ki je nameščena na vašem računalniku.

Po povezavi z internetom, lahko imate dostop do spletnih strani, namestite račun za elektronsko pošto, naložite ali prenesete kartoteke.

Zabava in multimediji

Svoj računalnik lahko uporabite za gledanje videa, igranje iger, izdelavo lastnih CD-jev, poslušanje glasbe in radijskih postaj. Vaš optični pogon lahko podpira diske več medijskih formatov, vključno s CD-ji, DVD-ji in Blue-ray diski (če je dodatna možnost bila izbrana pri nakupu).

Lahko prenesete ali kopirate slikovne in video kartoteke s prenosnih napravah, kot so npr. digitalni foto aparati in mobilni telefoni. Neobvezne programske aplikacije vam omogočajo, da organizirate in izdelate glasbene in video datoteke, ki jih lahko posnamete na disk, shranite na prenosne naprave, kot so MP3 predvajalniki in ročne zabavne naprave, ali jih igrate in gledate neposredno s povezavo na TV, projektor ali na naprave za domači kino.

Prilagoditev namizja

Namizje lahko prilagodite s spreminjanjem videza, resolucije, ozadja, ohranjevalnik zaslona ali drugih funkcij vašega namizja.

Za dostop do okna za lastnosti zaslona:

Windows Vista[®]

1. Kliknite z desno tipko na odprti del namizja.
2. Kliknite **Personalize** (Prilagoditev) za otvoritev okna **Personalize appearance and sound** (Prilagoditev videza in zvoka) in izvedeli boste več o možnostih za prilagoditev.

Windows[®] 7

1. Kliknite z desno tipko na odprti del namizja.
2. Kliknite **Personalize** (prilagoditev) za odpiranje okno **Change the visuals and sounds** (spreminjanje videza in zvoka) **na vaš računalnik** in izvedeli boste več o možnostih za prilagajanje.

Prilagajanje nastavitve porabe energije

Uporabite možnosti napajanja, ki jih nudi vaš operacijski sistem za konfiguriranje nastavitve za napajanje na vašem računalniku. Operacijski sistem Microsoft® Windows® nameščen na vaš Dell računalnik nudi naslednje privzete možnosti:

Windows Vista®

- **Dell Recommended (Dell priporočila)** — Ta možnost nudi polno delovanje med aktivno uporabo in varčuje z energijo v času neaktivnosti.
- **Varčevalec energije** — varčuje z uporabo energije na vašem računalniku z zmanjšanjem delovanja sistema in maksimiranjem življenske dobe računalnika z znižanjem porabo energije, ki jo porabi vaš računalnik v svoji življenski dobi.

- **Visoko učinkovitost** — nudi visoko stopnjo učinkovitost sistema na vašem računalniku s prilagajanjem hitrost procesorja po potrebi vaše aktivnosti in s maksimiranjem učinkovitosti.

Windows® 7

- **Varčevalec energije** — varčuje z uporabo energije na vašem računalniku z zmanjšanjem delovanja sistema in maksimiranjem življenske dobe računalnika z znižanjem porabo energije, ki jo porabi vaš računalnik v svoji življenski dobi.
- **Ravnotežen (priporočeno)** — Ta možnost napajanja samodejno drži v ravnotežju delovanje vašega računalnika s porabo energije na primerno strojno opremo.

Prenos informacij na nov računalnik

Windows Vista®

 **OPOMBA:** Naslednje korake so namenjeni za privzet pogled v sistemu Windows, zato pri uporabi pogleda Windows Classic (klasičen pogled) v vašem Dell™ računalniku, ti ne veljajo več.

1. Kliknite **Start**  → **Control Panel** (nadzorna plošča) → **System and Maintenance** (sistem in vzdrževanje) → **Welcome Center** (Uvodni center) → **Transfer files and settings** (Prenos datotek in nastavitve). Če se prikaže okno **User Account Control** (nadzor uporabniškega računa), kliknite **Continue** (nadaljuj).
2. Sledite navodilom v čaroniku **Windows Easy Transfer** (Windows čarovniku za preprost prenos).

Windows® 7

1. Kliknite **Start**  → **Control Panel** (Nadzorna plošča).
2. V iskanlem polju vtipkajte **Transfer** (prenos) in nato kliknite **Transfer files from another computer** (Prensi datoteke iz drugega računalnik).
3. Sledite navodilom v čaroniku **Windows Easy Transfer** (Windows čarovniku za preprost prenos).

Varnostno kopiranje podatkov

Priporočeno je, da občasno ustvarite varnostne kopije datotek in map na vašem računalniku. Za varnostno kopiranje datotek:

Windows Vista[®]

1. Kliknite **Start**  → **Control Panel** (nadzorna plošča) → **System and Maintenance** (sistem in vzdrževanje) → **Back up and Restore Center** (Center za varnostno kopiranje in obnovitve) → **Back Up files** (Varnostno kopiranje datotek). Če se prikaže okno **User Account Control** (nadzor uporabniškega računa), kliknite **Continue** (nadaljaj).



 **OPOMBA:** Nekatero izdaje Windows Vista nudi možnosti za ustvarjanje varnostno kopijo vašega računalnika.

2. Sledite navodilom v čarovniku za **ustvarjanje varnostne kopije** datotek.

Windows[®] 7

1. Kliknite **Start**  → **Control Panel** (nadzorna plošča) → **System and Security** (Sistem in varnost) → **Back Up and Restore** (ustvarjanje varnostne kopije in obnovitev).
2. Kliknite **Set up backup** (Nastavite varnostno kopijo)
3. Sledite navodilom v čarovniku za **Konfiguriranje varnostne kopije**.

Dell DataSafe Online Backup

-  **OPOMBA:** Dell DataSafe Online BackUp (Dell-ovo spletno varnostno kopiranje) morda ne bo na voljo v vseh regijah.
-  **OPOMBA:** Za velike hitrosti nalaganja/ prenašanja priporočamo široko pasovno povezavo.

Dell DataSafe Online (Dellovo spletno varnost podatkov) je samodejni servis za varnostno kopiranje in obnovitve vaših podatkov in drugih pomembnih datotek, ki zavaruje vaše podatke in pomembnih datotek pred uničujočih incidentov, kot tatvina, požar ali naravnih razdejanj. Lahko dostopite te storitve na vaš računalnik s porabo z geslom-zavarovanega računa.

Za več informacij, pojdite na **delldatasafe.com**.

Načrtovanje varnostno kopiranje:

1. Dvokliknite ikono Dell DataSafe Online  na opravilno vsrtico.
2. Sledite navodilom, ki se pojavijo na zaslonu.

Dell-ov dok

Dell-ov dok je skupina ikonov, ki ponuja enostaven dostop do pogosto uporabljenih aplikacij, kartotek in map. Doka lahko prilagodite z:

- dodajanjem ali odstranjevanjem ikon
- Spreminjanjem barve in lokacije doka.
- Združevanjem sorodne ikone v kategorijah
- Spreminjanjem obnašanja ikon



Dodajanje kategorije

1. Desno kliknite Dock, kliknite **Add** (dodaj) → **Category** (Kategorija). Prikaže se okno **Add/Edit Category** (dodaj/uredi kategorijo).
2. Vnesite naslov kategorije v polju **Title** (Naslov).
3. Izberite ikono za kategorijo iz **Select an image** (Izberite sliko): škatla
4. Kliknite **Save** (shranite).

Dodajte ikono

Povlecete in spustite ikono na Dok ali kategorijo.

Odstranite kategorijo ali ikono

1. Desno-kliknite kategorijo ali ikono na Dok in kliknite **Delete shortcut** (izbriši bližnjico) ali **Delete category** (izbriši kategorijo).
2. Sledite navodilom na zaslonu.

Prilagoditev Doka

1. Desno-kliknite Dok in kliknite **Advanced Setting ...** (Napredna namestitvev ...).
2. Izberite željeno možnost za prilagoditev Doka.

Razreševanje težav

Ta poglavje daje informacije za odpravljanje težav za vaš računalnik. Če vam ne uspe odpraviti težav s porabo naslednjih navodil, glejte "Uporaba orodja podpore" na strani 41 ali "vzpostavljanje stika z družbo Dell" na strani 64.

Kode piskov

Računalnik lahko med zagonom oddaja niz piskov, če obstajajo napake ali težave. Ta niz piskov, imenovan koda piska, opredeli težavo. Zapišite kodo piska in kontaktirajte družbo Dell (glejte "Vzpostavljanje stika z družbo Dell" na strani 64).

Kode piskov	Možne težave
En	Možno propadanje matične plošče - propad kontrolne vsote BIOS ROM
Dva	RAM ni moč razkriti OPOMBA: Če ste namestili pomnilniški modul, si zagotovite, da je pomnilniški modul primerno nameščen.
Tri	Možni propad matične plošče - napaka nabora
Štiri	Napaka pri branju/zapisovanju v RAM
Pet	Okvara ure za dejanski čas.
Šest	Okvara video kartice ali čipa
Sedem	Okvara procesorja

Težave z omrežjem

Brezžične povezave

Če je omrežna povezava prekinjena — brezžični usmerjevalnik je brez povezave ali pa je brezžična povezava na računalniku onemogočena.

- Preverite vaš usmerjevalnik ali je vklopljen in povezan z vašim virom podatkov (kabelski modem ali omrežno zvezdišče).
- Ponovno ustvarite povezavo z brezžičnim usmerjevalnikom (glejte "Nastavitev brezžične povezave" n strani 15).

Kabelske povezave

Če se brezžična omrežna povezava izgubi —

- Preglejte kabel in se prepričajte, da je pravilno priključen in nepoškodovan.
- Preverite stanje lučke za celovitosti povezave

Lučka celovitosti povezav na integriranem omrežnem priključku vam omogoči preverjanje delovanja povezave in nudi informacije o statusu.

- Izklop — Lučka ne sveti računalnik ne zazna fizične povezave do omrežja.
- Zelena — med 10/100-Mbps omrežjem in računalnikom obstaja dobra povezava.
- Rumeno-rjavo — med 1000-Mbps omrežjem in računalnikom obstaja dobra povezava.

 **OPOMBA:** Lučka celovitosti povezav na omrežnem priključku ja samo za žično kabelsko povezavo. Lučka celovitosti povezav ne pove nič o stanju brezžičnih povezav.

Težave z napajanjem

Če lučka napajanja ne sveti — je računalnik izklopljen ali ne prejema električne energije.

- Ponovno vstavite napajalni kabel v priključek na računalniku in v električno vtičnico.
- Če je računalnik priključen v razdelilnik, poskrbite, da je razdelilnik priključen v električno vtičnico in da je vklopljen.
- Ko preverjate delovanje napajanja računalnika, ne uporabljajte zaščitnih naprav, podaljškov ali razdelilnikov.
- Preverite delovanje električne vtičnice z drugo napravo, recimo namizno svetilko.
- Preverite, da je lučka za napajanje na hrbtni strani računalnika vklopljena. Če je lučka izklopljena so možni problemi z električno energijo ali napajalnim kablom.

Če problem še vedno obstaja, Obrnite se na Dell (glejte "Vzpostavljanje stika z družbo Dell") na strani 64).

Če lučka za napajanje sveti belo, hkrati pa se računalnik ne odziva — Zaslon ni priključen ali napajanje ni vklopljeno. Prepričajte se, da je zaslon ustrezno priključen in ga nato izklopite in ponovno vklopite.

Če lučka napajanja sveti rumenorjavo —

- Računalnik je v stanju mirovanja ali pripravljenosti. Za normalno delovanje pritisnite tipko na tipkovnici, premaknite priključeno miško ali pritisnite gumb za napajanje.
- Težave so lahko s sistemsko ploščo ali z oskrbo elektrike. Za pomoč se obrnite na Dell, glejte "Vzpostavljanje stika z družbo Dell" na strani 64).

Če lučka za napajanje utripa rumenorjavo — Morda gre za težavo s sistemsko ploščo.

Za pomoč se obrnite na Dell, glejte "Vzpostavljanje stika z družbo Dell" na strani 64).

Če naletite na motnje, ki ovira sprejem vašega računalnika — neki nezaželeni signal povzroča motnje s prekinjanjem ali blokiranjem drugih signalov. Nekaj možnih vzrokov motnje:

- Podaljški za napajanje, tipkovnico in miško.
- Na podaljšek je priključenih preveč naprav.
- Več podaljškov je priključenih na isto električno vtičnico.

Težave s pomnilnikom

Če se prikaže sporočilo o premajhnosti pomnilnika —

- Težavo je možno odpraviti tako, da shranite in zaprete vse odprte datoteke in vse odprte programe, ki jih ne uporabljate.
- Glejte dokumentacijo programske opreme o minimalnih zahtevah glede pomnilnika. Če je potrebno, namestite dodaten pomnilniški modul (oglejte si *Priročnik za servisiranje* na spletnem mestu **support.dell.com/manuals**).
- Ponovno namestite pomnilniške module (oglejte si *Servisna navodila* na spletni strani **support.dell.com/manuals**), da s tem zagotovite uspešno komunikacijo med računalnikom in pomnilnikom.

Če se pojavijo druge težave s pomnilnikom —

- Upoštevajte smernice za namestitvev pomnilnika (oglejte si *Priročnik za servisiranje* na spletnem mestu **support.dell.com/manuals**).
- Preverite, če je pomnilnik združljiv z vašim računalnikom. Vaš računalnik podpira pomnilnik DDR3. Za več informacij o tipu pomnilnika, ki ga podpira vaš računalnik, glejte "Osnovni tehnični podatki" na strani 68.
- Zaženite Dell diagnostiko (glejte "Diagnostika Dell" na strani 44).
- Ponovno namestite pomnilniške module (oglejte si *Servisna navodila* na spletni strani **support.dell.com/manuals**), da s tem zagotovite uspešno komunikacijo med računalnikom in pomnilnikom.

Lockups and Software Problems (zamrznitve in težave s programsko opremo)

Če se računalnik ne zažene — Preverite ali je električni kabel vstavljen v računalnik in električno vtičnico.

Če se program ne odziva — Ugasnite program:

1. Hkrati pritisnite <Ctrl><Shift><Esc>.
2. Kliknite **Applications** (Aplikacije).
3. Kliknite na program, ki se ne odziva.
4. Kliknite **End Task** (Končaj opravilo).

Če se program večkrat zruši — Preglejte dokumentacijo programske opreme. Če je potrebno, odstranite in ponovno namestite program.

 **OPOMBA:** Programski opremi so ponavadi priložena navodila za namestitev v njegovi dokumentaciji ali na CD-ju.

Če računalnik preneha odzivati ali se prikaže moder zaslon —

△ **POZOR:** Če operacijskega sistema ne izklopite pravilno, lahko izgubite vse podatke.

Če se računalnik ne odzove na pritisk tipke na tipkovnici ali na premik miške, pritisnite in držite tipko za vklop približno 8 do 10 sekund, dokler se računalnik ne izklopi. Nato znova zaženite računalnik.

Če je program oblikovan za eno od prejšnjih operacijskih sistemov Microsoft Windows-a — Zaženite čarovnik za programsko združljivost. Čarovnik za združljivost programske opreme konfigurira program tako, da ta deluje v okolju, ki je podobno okolju enega od prejšnjih verzijah operacijskih sistemov Microsoft® Windows®.

Windows Vista®

1. Kliknite **Start**  → **Control Panel** (nadzorna plošča) → **Programi** → **Use an older program with this version of Windows** (uporabi starejši program s to različico Windows-a).
1. V uvodnem zaslonu, kliknite **Next** (Naslednji).
2. Sledite navodilom na zaslonu.

Windows® 7

1. Kliknite **Start** .
2. V iskalnem polju, vtipkajte *Uporabite starejši program s to različico Windows in pritisnite <Enter>*.
3. Sledite navodilom v čarovniku za **Ustreznost programa**.

Če nimate drugih težav programske opreme —

- Nemudoma ustvarite varnostno kopijo vaših podatkov.
- Uporabite program za iskanje virusov in preglejte trdi disk ali CD-je.

- Shranite in zaprite odprte datoteke ali programe in zaustavite računalnik preko **Start**  menija.
- Za več informacij preglejte dokumentacijo programske opreme ali kontaktirajte proizvajalca programske opreme.
 - Preverite ali je program združljiv z operacijskim sistemom, ki je nameščen na vašem računalniku.
 - Preverite ali je vaš računalnik v skladu z minimalnimi strojnimi zahtevami za zagon programske opreme. Za več informacij glejte dokumentacijo programske opreme.
 - Preverite ali je program ustrezno nameščen in nastavljen.
 - Potrdite združljivost gonilnikov naprave s programom.
 - Če je potrebno, odstranite in ponovno namestite program.

Uporaba orodij podpore

Dell podporni center

Dellov Support Center pomaga najti potrebne servisne, podporne in sistemske informacije.

Za sproženje aplikacije, kliknite  ikono v opravljeni vrstici.

Domača stran **Dell Support Center** prikazuje število vašega računalniškega modela, oznako za storitve, kodo za hitre storitve in kontaktne informacije za storitve.

Domača stran tudi nudi povezave za dostop:

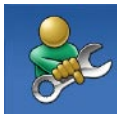

Samopomoč (odpravljanje napak, varnost, učinkovitost sistema, omrežje/internet, varnostne kopije/obnovitev, in operacijski sistem Windows)



Opozorila (opozorila tehnične podpore, ki ustrezajo vašemu računalniku)



Pomoč od Dell (tehnična podpora z DellConnect-om™, storitve za kupce, sposobljanje in vadnice, Kako si pomagati z Deel-om na telefon Call™, in elektronsko preverjanje s PC CheckUp-om).



O vašem operacijskem sistemu (sistemska dokumentacija, informacije o garanciji, sistemske informacije, posodobitve in pripomočki)

Za več informacij o **Dell support Center** in orodjih, ki so na voljo, kliknite na jeziček **Services** (storitve) na spletnem mestu support.dell.com.

Sistemska sporočila

Če ima vaš računalnik kakšno težavo ali napako, se lahko prikaže sistemsko sporočilo, ki vam lahko pomaga pri prepoznavanju vzroka in določanju ukrepa za odpravo težave.

 **OPOMBA:** Če prikazanega sporočila med naslednjimi primeri ni, glejte dokumentacijo bodisi operacijskega sistema ali programa, ki je bil zagnan med prikazom sporočila.

Pozor! Prejšnji poskus zagona tega sistema je bil prekinjen na točki preverjanja [nnnn]. Za lažje odpravljanje težave si zapišite točko preverjanja in kontaktirajte Dellovo tehnično podporo — Računalnik se trikrat zapored ni zagnal zaradi iste napake, (za pomoč si glejte "Vzpostavljanje stika z družbo Dell" na strani 64).

Napaka kontrolne vsote CMOS — Možna okvara matične plošče ali skoraj prazen akumulator RTC-ja. Zamenjajte baterijo. Oglejte si *Service Manual* (Servisna navodila) na spletni strani support.dell.com/manuals ali si za pomoč oglejte "Vzpostavljanje stika z družbo Dell" na strani 64.

Okvara ventilatorja CPU — Ventilator CPU ima okvaro. CPU potrebuje zamenjavo. Glejte *Service Manual* (Priročnik za servis) na support.dell.com/manuals.

Okvara trdega diska — Možna okvara trdega diska med HDD POST. Za pomoč si oglejte "Vzpostavljanje stika z družbo Dell" na strani 64.

Okvara gonilnika trdega diska — Možna okvara trdega diska med zagonskem preizkusom HDD-ja. Za pomoč si oglejte "Vzpostavljanje stika z družbo Dell" na strani 64.

Okvara tipkovnice — Zamenjajte tipkovnico ali preverite, če je kabel dobro pritrjen.

Ni zagonske naprave — Na trdem disku ni zagonske particije, kabel trdega diska ni priključen ali ni zagonske naprave.

- Če ste za zagonsko napravo izbrali trdi disk, preverite ali so kabli ustrezno priključeni, pogon pravilno nameščen in particioniran kot zagonska naprava.
- Vnesite sistemske nastavitve in zagotovite, da je informacija o zaporedju zagona pravilna. Glejte *Service Manual* (Priročnik za servis) na support.dell.com/manuals.

Ni časovni prekinjevalec — Lahko je kakšen čip na sistemski plošči pokvarjen ali je matična plošča odpovedala. Oglejte si *Service Manual* (Servisna navodila) na spletni strani support.dell.com/manuals ali si za pomoč oglejte "Vzpostavljanje stika z družbo Dell" na strani 64.

Napaka nadtoka za USB — Odklopite USB napravo. Vaša USB naprava za pravilno delovanje potrebuje več energije. Za priklop USB naprave uporabite zunanji vir napajanja ali, če ima vaša naprava dva USB kabla, priklopite oba.

OBVESTILO — SISTEM ZA SAMODEJNI NADZOR trdega diska je sporočil, da je parameter presešel normalno delovno območje. Dell priporoča, da redno shranjujete varnostne kopije vaših podatkov. Parameter izven območja lahko nakazuje na okvaro trdega diska — Napaka S.M.A.R.T, možna okvara trdega diska. Za pomoč si oglejte "Vzpostavljanje stika z družbo Dell" na strani 64.

Odpravljanje težav s strojno opremo

Če naprava med namestitvijo operacijskega sistema ni zaznana ali pa je zaznana, a je nepravilno konfigurirana, lahko s programom **Hardware Troubleshooter** (Odpravljanje težav strojne opreme) odpravite nezdržljivost.

Za zagon programa Odpravljanje težav strojne opreme:

1. Kliknite **Start**  → **Help and Support** (pomoč in podpora).
2. V iskalno polje vpišite `hardware troubleshooter` in pritisnite <Enter> (Vstop) za iskanje.
3. Iz rezultata iskanja izberite možnost, ki najbolj ustreza težavi in zaključite postopek odpravljanja težav.

Diagnostika Dell

Če imate težave z računalnikom, izvedite preverjanja po navodilih "Lockups and Software Problems" (zamrznitve in težave s programsko opremo) na strani 39 in zaženite Diagnostiko Dell preden se obrnete na Dell za tehnično pomoč.

Priporočamo vam, da pred začetkom te postopke natisnete.

 **OPOMBA:** Diagnostika Dell deluje le na računalnikih Dell.

 **OPOMBA:** Medij z *gonilniki in storitvami* je neobvezen in računalniku ni nujno priložen.

Glejte poglavje System setup (Sistemske nastavitve) v *Service Manual* (Servisna navodila) za informacije o konfiguraciji vašega računalnika in preverite, če je testirana naprava aktivna in prikazana v programu sistemskih nastavitvev.

Zaženite Diagnostiko Dell z vašega trdega diska ali medija z *gonilniki in pripomočki*.

Zaganjanje Diagnostike Dell s pogona trdega diska

Diagnostika Dell se nahaja na skriti diagnostični particiji vašega trdega diska.

 **OPOMBA:** Če vaš računalnik ne prikaže slike na zaslonu, si oglejte "Vzpostavljanje stika z družbo Dell" na strani 64.

1. Računalnik priključite v delujočo električno vtičnico.
2. Vključite (ali ponovno zaženite) računalnik.
3. Ko se pojavi logotip DELL™, nemudoma pritisnite <F12>. Iz zagonskega menija izberite **Diagnostics** (Diagnostika) in pritisnite <Enter>.

To bo zagnal na vašem računalniku Pre-Boot System Assessment (PSA) (Ocenjevanje pred-zagonskega sistema)

 **OPOMBA:** Če ste čakali predolgo in se ob čakanju pojavi logotip operacijskega sistema, počakajte, da se naloži namizje Microsoft® Windows® in nato izklopite računalnik in poizkusite znova.

 **OPOMBA:** Če vidite obvestilo, da ni bilo mogoče najti nobene diagnostične particije, zaženite Diagnostiko Dell z medija z *gonilniki in pripomočki*.

Če je PSA izveden:

- a. PSA začne izvajati preizkuse.
- b. Če PSA dokonča uspešno, bo naslednjo sporočilo prikazen: "Do sedaj ni bila zaznana nobena težava s tem sistemom. Ali želite poženiti preostale preizkuse pomnilnika? To bo trajalo okrog 30 minute ali več. Ali želite nadaljevati? (Priporočeno) ."

Uporaba orodij podpore

- c. Če imate težave s pomnilnikom pritisnite <Y>, drugače pritisnite <n> Sprejeli boste sporočilo
"Booting Dell Diagnostic Utility Partition (zaganjam diagnostično particijo Dell) . Za nadaljevanje pritisnite katerokoli tipko."
 - d. Pritisnite katerokoli tipko za okno **Choose An Option** (izberite možnost).

Če PSA ni izveden:

Pritisnite katerokoli tipko za start Dell Diagnostiko od programa particije diagnostike na vašem trdem sidku in greste na okno **Choose An Option** (Izberite možnost).

4. Izberite preizkus, ki ga želite zaženiti.
5. Če je med preizkusom prišlo do napake, se pojavi sporočilo s kodo napake in opisom težave. Zapišite kodo napaka in opis težave in kontaktirajte družbo Dell (glejte "Vzpostavljanje stika z družbo Dell" na strani 64).





OPOMBA:Oznaka za storitve za računalnik se prikaže na vrhu vsakega zaslona preizkusa. Če se obrnete na Dell, vas bo osebje tehnične podpore vprašalo po oznaki za storitve.

6. Ko so preskusi končani, zaprite preskusni zaslon za povratek na okno **Choose An Option** (Izberite možnost). Za izhod iz Dell Diagnostika in ponovni zagon računalnika, kliknite **Exit** (izhod).

Zagon Diagnostike Dell z medija z gonilniki in pripomočki

1. Vstavite ploščo z *gonilniki in pripomočki*.
2. Izklopite in ponovno zaženite računalnik
Ko se logotip Dell pojavi, takoj pritisnite <F12>.

 **OPOMBA:** Če ste čakali predolgo in se ob čakanju pojavi logotip operacijskega sistema, počakajte, da se naloži namizje Microsoft® Windows® in nato izklopite računalnik in poizkusite znova.

 **OPOMBA:** Naslednji koraki le začasno spremenijo zaporedje zagona. Pri naslednjem zagonu se računalnik zažene glede na naprave, ki so določene v sistemskih nastavitvah.

3. Ko se pojavi seznam zagonskih naprav, označite **CD/DVD/CD-RW** in pritisnite <Enter>.
4. V meniju izberite možnost **Boot from CD-ROM** (Zagon s CD-ROM-a) in pritisnite <Enter>.
5. Vpišite 1 za zagon menija CD in za nadaljevanje pritisnite <Enter>.
6. V oštevilčenem seznamu izberite **Run the 32 Bit Dell Diagnostics** (Zaženi 32-bitno Diagnostiko Dell). Če je navedenih več različic, izberite različico, ki je primerna za vaš računalnik.
7. Izberite preizkus, ki ga želite zaženiti.

Uporaba orodij podpore

8. Če je med preizkusom prišlo do napake, se pojavi sporočilo s kodo napake in opisom težave. Zapišite kodo napaka in opis težave in kontaktirajte družbo Dell (glejte "Vzpostavljanje stika z družbo Dell" na strani 64).

 **OPOMBA:** Oznaka za storitve za računalnik se prikaže na vrhu vsakega zaslona preizkusa. Če se obrnete na Dell, vas bo osebje tehnične podpore vprašalo po oznaki za storitve.

9. Ko so preizkusi zaključene, zaprete preizkusni zaslon, da bi se vrnili na okno **Choose An Okno** (Izberite okno). Za izhod iz Diagnostike in ponovni zagon računalnika, kliknite **Exit**.

10. Odstranite ploščo z *gonilniki in pripomočki*

Obnovitev operacijskega sistema

Vaš operacijski sistem lahko obnovite na naslednje načine:

- Obnovitev sistema povrne računalnik v prejšnje stanje brez vpliva na podatkovne datoteke. Uporabite program System Restore (Obnovite sistema) kot prvo rešitev za obnovitev vašega operacijskega sistema in ohranitev podatkovnih datotek.
- Dell Datasafe Local Backup (Podatkovno varno lokalno varno kopiranje) obnovi trdi disk na delovno stanje, ki je bil ob nakupu računalnika brez zbrisanje podatkovne datoteke. Uporabite možnost, če obnovitev sistema ni odpravil vaš problem.
- Program Dell Factory Image Restore obnovi vaš trdi disk na stanje pred nakupom računalnika. Ta postopek izbriše vse podatke s trdega diska in odstrani programe, ki ste jih namestili po prejemu računalnika. Program Dell Factory Image Restore uporabite samo v primeru, če z obnovitvijo sistema niste uspeli odpraviti težav z operacijskim sistemom.
- Če ste zraven vašega računalnika prejeli ploščo Operating System (Operacijski sistem), jo lahko uporabite za obnovitev vašega operacijskega sistema. Pozor, uporaba plošče Operating System, prav tako izbriše vse podatke na trdem disku. Disk operacijskega sistema uporabite samo, če program System Restore ni odpravil težave z vašim operacijskim sistemom.



Obnovitev sistema

Operacijski sistem Windows vsebuje možnost obnovitve sistema, ki povrne vaš računalnik na stanje (brez vpliva na podatkovne datoteke) pred namestitvijo nezaželenih ali težavne programske opreme, strojne opreme ali gonilnikov. Vse spremembe, ki jih izvrši program System Restore, lahko povsem razveljavite.

 **POZOR: Naredite redne varnostne kopije podatkovnih datotek. Obnovitev sistema ne nadzoruje in ne obnavlja podatkovnih datotek.**

 **OPOMBA:** Postopki, navedni v tem dokumentu, so namenjeni za privzet pogled v sistemu Windows, zato pri uporabi pogleda Windows Classic (klasičen pogled) na vašem računalniku Dell™, ti ne veljajo več.

Zagon programa za obnovitev sistema

1. Kliknite **Start** .
2. V iskalno okno **Start Search** (Začetno iskanje) vpišite `System Restore` (Obnova sistema) in pritisnite <Enter>.
 **OPOMBA:** Prikaže se okno **User Account Control** (Nadzor uporabniškega računa). Če ste skrbnik računalnika, kliknite **Continue** (Nadaljuj); drugače pred nadaljevanjem pokličite vašega skrbnika.
3. Kliknite **Next** (Naprej) in sledite preostalim odzivom na zaslону.

V primeru, da program System Restore (Obnovitev sistema) ni odpravil težave, lahko razveljavite zadnjo obnovitev sistema.

Razveljavitev zadnje obnovitve sistema

 **OPOMBA:** Preden razveljavite zadnjo obnovitev sistema, shranite in zaprite vse odprte datoteke in programe. Ne spreminjajte, odpirajte ali brišite datotek ali programov, dokler obnovitev sistema ni zaključena.

1. Kliknite **Start** .
2. V iskalno okno **Start Search** (Začetno iskanje) vpišite `System Restore` (Obnova sistema) in pritisnite <Enter>.
3. Kliknite **Undo my last restoration** (Razveljavi mojo zadnjo obnovitev) in kliknite **Next** (Naprej).

Dell DataSafe Local Backup

 **OPOMBA:** Dell DataSafe Local Backup morda ni na voljo v vseh regijah.

Dell DataSafe Local Backup je aplikacija za ustvarjanje varnostno kopijo in obnovitev, ki lahko obnovi vaš računalnik, če izgubite podatke zaradi virusa, ponesreči izbrisite kritične datoteke in mape ali če se trdi disk zruši.

Ta aplikacija vam omogoča, da:

- obnovite datoteke in mape.
- obnovite vaš trdi disk na stanju delovanja, ki ga je imel vaš računalnik ob nakupu brez zbrisanja obstajoče osebne datoteke in podatke.

Obnovitev operacijskega sistema

Načrtovanje varnostno kopiranje:

1. Dvojno kliknite ikono za Dell DataSafe Local  na opravljeni vrstici.
2. Izberite **Full System Backup** (varnostno kopiranje celotnega sistema) za ustvarjenje in načrtovanje vseh podatkov na vašem računalniku.

Za obnovitev podatkov:

1. Izključite računalnik.
 2. Odstranite katerokoli nedavno dodano notranjo strojno opremo in izklopite naprave, kot npr. USB gonilnik, tiskalnik, itd.
-  **OPOMBA:** Ne izklopite zaslon, tipkovnico, miško in napajalni kabel.
3. Vključite računalnik.
 4. Ko se prikaže logotip Dell, nekajkrat pritisnite <F8>, da odprete okno **Advanced Boot Options** (Napredne možnosti za zagon sistema).

 **OPOMBA:** Če ste čakali predolgo in se ob čakanju pojavi logotip operacijskega sistema, počakajte, da se naloži namizje Microsoft® Windows® in nato izklopite računalnik in poizkusite znova.

5. Izberite **Repair Your Computer** (popravi računalnik).

6. Izberite **Dell Factory Image Recovery and DataSafe Options** (tovarniško obnovitev in podatkovne varnostne možnosti) in upoštevajte navodila na zaslonu.

 **OPOMBA:** Trajanje postopka obnove je odvisno od količine podatkov, ki jih je treba obnoviti.

 **OPOMBA:** Za več informacij, glejte članek z znanjem 353560 na support.dell.com.

Dell Factory Image Restore

 **POZOR:** Uporaba programov Dell Factory Image Restore za vedno izbriše vse podatke s trdega diska in odstrani vse programe ali gonilnike, ki ste jih namestili po prejetju računalnika. Če je mogoče, pred uporabo te možnosti ustvarite varnostno kopijo podatkov. Uporabite program Dell Factory Image Restore samo v primeru, da program System Restore (Obnovitev sistema) ni odpravil težave z vašim operacijskim sistemom.

 **OPOMBA:** Dell Factory Image Restore (Obnovitev tovarniških nastavitev) ni na voljo v nekaterih državah ali za določene računalnike.

Uporabite Dellov program Dell Factory Image Restore samo kot zadnjo možnost za obnovitev vašega operacijskega sistema. Ta možnost obnovi vaš trdi disk na stanje ob nakupu računalnika. Vsi programi ali



datoteke, ki ste jih dodali po prejemu vašega računalnika (vključno s podatkovnimi datotekami), so za vedno izbrisani s trdega diska. Podatkovne datoteke so dokumenti, preglednice, e-poštna sporočila, digitalne fotografije, glasbene datoteke, itd. Če je mogoče, pred uporabo programa Factory Image Restore ustvarite varnostno kopijo vseh podatkov.

Izvajanje obnovitve Dell-ovih tovarniških nastavitev

1. Vključite računalnik. Ko se prikaže logotip Dell, nekajkrat pritisnite <F8>, da odprete okno **Advanced Boot Options** (Napredne možnosti za zagon sistema).

 **OPOMBA:** Če ste čakali predolgo in se ob čakanju pojavi logotip operacijskega sistema, počakajte, da se naloži namizje Microsoft® Windows® in nato izklopite računalnik in poizkusite znova.

Obnovitev operacijskega sistema

- Izberite **Repair Your Computer** (popravi računalnik).
- Prikaže se okno **System Recovery Options** (možnosti za obnovitev sistema).
- Izberite razporeditev tipkovnice in kliknite **Next** (Naprej).
- Za uporabo možnosti obnovitve, se prijavite kot lokalni uporabnik. Za dostop do ukaznega poziva, v polje z uporabniškim imenom vpišite `administrator` v polju **User name** (Uporabniško ime) in kliknite **OK** (V redu).
- Kliknite **Dell Factory Image Restore** (Obnovitev tovarniških nastavitvev). Prikaže se uvodni zaslon programa **Dell Factory Image Restore**.
 **OPOMBA:** Odvisno od vaše konfiguracije, boste morali izbrati **Dell Factory Tools** (Dellova tovarniška orodja) in nato **Dell Factory Image Restore** (Obnovitev tovarniških nastavitvev).
- Kliknite **Next** (Naprej). Prikaže se zaslon **Confirm Data Deletion** (Potrdi izbris podatkov).
 **OPOMBA:** Če ne želite nadaljevati z obnovitvijo tovarniških nastavitvev, kliknite **Cancel** (Prekliči).
- Če želite nadaljevati s formatiranjem trdega diska in obnovitvijo sistema na tovarniško nastavitvev, kliknite potrditveno polje in nato kliknite **Next** (Naprej).
Zažene se proces obnovitve, ki lahko poteka pet ali več minut. Ko je operacijski sistem in tovarniško nameščena programska oprema povrnjena na tovarniške nastavitve, se prikaže obvestilo.
- Kliknite **Finish** (Dokončaj) za ponovni zagon računalnika.

Ponovna namestitvev operacijskega sistema

Preden začnete

Če razmišljate o ponovni namestitvi operacijskega sistema Microsoft® Windows®, da popravite težavo z novo nameščenim gonilnikom, poskusite najprej uporabiti možnost za povrnitev gonilnika naprave na prejšnje stanje v sistemu Windows.

Za razveljavitev spremembe gonilnika naprave:

1. Kliknite **Start** .
2. Desno kliknite **Computer** (računalnik).
3. Kliknite **Properties** (lastnosti) → **Device Manager** (upravitelj naprave).
4. Z desno miškino tipko kliknite napravo, za katero je bil nameščen nov gonilnik, in kliknite **Properties** (Lastnosti).
5. Kliknite na **jeziček Drivers** (gonilniki) → **Roll Back Driver** (povrnitev gonilnika na prejšnjo stanje).

Če razveljavitev namestitve gonilnikov naprav, težave ne odpravi, uporabite obnovitev sistema in računalnik vrnite v stanje, v katerem je bil pred namestitvijo gonilnika naprave. Glejte "System Restore" (obnova sistema) na strani 50.

 **POZOR: Preden izvedete namestitvev, naredite varnostne kopije vseh podatkovnih datotek na primarnem pogonu trdega diska. Za navadne konfiguracije pogona trdega diska je primarni pogon trdega diska prvi pogon, ki ga zazna računalnik.**

Obnovitev operacijskega sistema

Za ponovno namestitev operacijskega sistema Windows, potrebujete naslednje elemente:

- Medij z *operacijskim sistemom* Dell-a
- Disk z *gonilniki in pripomočki* Dell-a

 **OPOMBA:** Disk z *gonilniki in pripomočki* vsebuje gonilnike, ki so bili nameščeni pri montaži računalnika. Uporabite Dellov disk z *gonilniki in pripomočki*, če želite namestiti potrebne gonilnike. Razpoložljivost Dell-ovega diska z *gonilniki in pripomočki* in disk z *operacijskimi sistemi* je odvisna od regije v kateri ste naročili vaš računalnik ali zahtevali medij.

Ponovna namestitev operacijskega sistema Microsoft® Windows®

Postopek ponovne namestitve za izvedbo potrebuje 1 do 2 uri. Po ponovni namestitvi operacijskega sistema, morate ob enem ponovno namestiti gonilnike naprav, programe za zaščito pred virusi in drugo programsko opremo.

1. Shranite in zaprite vse odprte datoteke in odidite iz vseh odprtih programov.
2. Vstavite CD ploščo z *operacijskim sistemom*.
3. Kliknite **Exit** (Izhod), če se pojavi soročilo **Install Windows** (Namesti Windows).
4. Ponovno zaženite računalnik.
5. Ko se pojavi logotip DELL, nemudoma pritisnite <F12>.

 **OPOMBA:** Če ste čakali predolgo in se ob čakanju pojavi logotip operacijskega sistema, počakajte, da se naloži namizje Microsoft® Windows® in nato izklopite računalnik in poizkusite znova.

 **OPOMBA:** Naslednji koraki le začasno spremenijo zaporedje zagona. Pri naslednjem zagonu se računalnik zažene glede na naprave, ki so določene v sistemskih nastavitvah.

6. Ko se pojavi seznam zagonskih naprav, označite **CD/DVD/CD-RW Drive** in pritisnite <Enter>.

7. Pritisnite katerokoli tipko za **zagon iz pogona CD-ROM**.

Sledite navodilom na zaslonu za zaključitev namestitve.

Kako do pomoči

Če imate z vašim računalnikom težave, lahko z naslednjim postopkom izvedete diagnozo in rešite težave:

1. Za informacije in postopke, ki se nanašajo na težavo z vašim računalnikom, glejte "Razreševanje težav" na strani 34.
2. Za postopke izvajanja Diagnostike Dell glejte "Diagnostika Dell" na strani 44.
3. Izpolnite "Kontrolni seznam za diagnostiko" na strani 63.
4. Za pomoč pri postopkih nameščanja in odpravljanja težav uporabite obširno zbirko spletnih storitev na Dell podpora, ki so na voljo na spletni strani (**support.dell.com**). Za bolj obširen seznam spletnih storitev Dell Support glejte "Spletne storitve" na strani 59.
5. Če s predhodnimi koraki niste odpravili težave, glejte "Vzpostavljanje stika z družbo Dell" na strani 64.

 **OPOMBA:** Dell podporo pokličite s telefona, ki se nahaja v bližini računalnika, da vam podporno osebje lahko pomaga pri potrebnih postopkih.

 **OPOMBA:** Dellov kodni sistem za hitre storitve ni na voljo v vseh državah.

Po odzivu Dellovega samodejnega telefonskega sistema, vtipkajte vašo kodo za hitre storitve in klic bo preusmerjen ustrezni osebi za podporo uporabnikom.

Če imate kodo za hitre storitve, odprite mapo **Dell Accessories** (Dell-ovi pripomočki), dvokliknite ikono **Express Service Code** (koda za hitre storitve) in sledite napotkom.

 **OPOMBA:** Nekatere storitve v krajih zunaj ZDA niso na voljo. Za informacije o razpoložljivosti pokličite vašega lokalnega zastopnika za izdelke Dell.

Tehnična podpora in storitve za kupce

Dellova storitev za podporo nudi odgovore na vaša vprašanja v zvezi s strojno opremo Dell. Naše osebje za podporo uporablja računalniško diagnostiko, ki omogoča hitre in natančne odgovore.

Če želite kontaktirati Dellovo storitev za podporo uporabnikom si poglejte "Pred klicem" na stran 63 in nato poiščite kontaktne informacije za vašo regijo ali obiščite spletno stran **support.dell.com**.

DellConnect

DellConnect™ je preprosto spletno orodje, ki Dellovemu serviserju omogoča dostop do vašega računalnika, preko širokopasovne povezave, diagnozo težave in popravilo pod vašim nadzorom. Za več informacije, obiščite spletno stran **support.dell.com/dellconnect**.

Spletne storitve

Več o Dellovih izdelkih in storitvah lahko izveste na naslednjih spletnih straneh:

- **www.dell.com**
- **www.dell.com/ap** (samo azijske/pacifiške države)
- **www.dell.com/jp** (samo Japonska)
- **www.euro.dell.com** (samo Evropa)
- **www.dell.com/la** (Latinska Amerika in karibske države)
- **www.dell.ca** (Samo Kanada)

Podporo za izdelke Dell lahko najdete na naslednjih spletnih straneh in e-poštnih naslovih:

Spletne strani Dellove podpore

- **support.dell.com**
- **support.jp.dell.com** (samo Japonska)
- **support.euro.dell.com** (samo Evropa)

E-poštni naslovi Dellove podpore

- mobile_support@us.dell.com
- support@us.dell.com
- la-techsupport@dell.com (samo za Latinsko Ameriko in karibske države)
- apsupport@dell.com (samo za azijske/pacifiške države)

E-poštni naslovi za trženje in prodajo izdelkov Dell

- apmarketing@dell.com (samo za azijske/pacifiške države)
- sales_canada@dell.com (samo za Kanado)

Protokol za prenos anonimnih datotek (FTP)

- [ftp.dell.com](ftp://ftp.dell.com)

Prijavite se z uporabniškim imenom: `anonymous` in za geslo uporabite vaš e-poštni naslov.

Storitev samodejnega obveščanja o stanju naročila

Stanje kateregakoli naročenega izdelka Dell lahko preverite z obiskom spletne strani **support.dell.com**, ali če pokličete storitev za samodejno obveščanje o stanju naročila. Posnetek bo od vas zahteval informacije, ki so potrebne za poročilo in lociranje vašega naročila. Za navodila za telefonske številke za svojo regijo, glejte "Vzpostavljanje stika z družbo Dell" na strani 64.

Če imate težave z vašim naročilom, na primer manjkajoči del, nepravilen del ali napačen račun, obvestite Dellovo službo za podporo uporabnikom. Pred klicem pripravite vaš račun ali pakirni list. Za navodila za telefonske številke za svojo regijo, glejte "Vzpostavljanje stika z družbo Dell" na strani 64.

Informacije o izdelku



Če želite informacije o dodatnih izdelkih Dell ali če želite naročiti katerega od izdelkov, obiščite Dellovo spletno stran **www.dell.com**. Za telefonsko številko vaše regije ali za pogovor z vašim zastopnikom, glejte "Vzpostavljajte stika z družbo Dell" na strani 64.

Vrnitev izdelkov za popravilo pod garancijo ali povračilo denarja

Vse izdelke pripravite (bodisi za popravilo ali povračilo denarja) kot sledi:

-  **OPOMBA:** Preden vrnete izdelek nazaj k Dell, se prepričajte, da ustvarite varnostno kopije na trdem disku in na katerokoli napravo za shranjevanje v izdelku. Odstranite vse zaupne, lastniške in osebne podatke, kakor tudi odstranljive medije, kakor CD in PC kartice. Dell ni odgovoren za katerekoli vaše zaupne, lastniške ali osebne informacije; izgubo ali poslabšanje podatkov; ali poškodovanje ali izgubo izmenljive medije, ki bi lahko bila v vašem vrnjenem izdelku.

Kako do pomoči

1. Pokličite Dell, kjer vam bodo sporočili številko dovoljenja za vrnitev izdelka, ki jo morate jasno in vidno zapisati na zunanji del škatle. Za navodila za telefonske številke za svojo regijo, glejte "Vzpostavlanje stika z družbo Dell" na strani 64.
2. Dodajte kopijo računa in pismo, v katerem ste obrazložili razlog za vrnitev.
3. Dodajte kopijo kontrolnega seznama za diagnostiko (glejte "Kontrolni seznam za diagnostiko" na strani 63), na katerem so navedeni izvršeni preizkusi in kakršnakoli obvestila o napakah, ki jih je sporočila Diagnostika Dell (glejte "Diagnostika Dell" na strani 44).
4. Če izdelek vračate za zamenjavo, dodajte vso dodatno opremo, ki je bila priložena izdelku (napajalni kabli, programska oprema, navodila in tako naprej).
5. Zapakirajte opremo, ki jo nameravati vrniti, v prvotno (ali enakovredno) embalažo.
 -  **OPOMBA:** Stroške pošiljanja morate kriti sami. Prav tako morate zavarovati katerikoli vrnjen izdelek in prevzeti tveganje izgube pri pošiljanju izdelka Dellu. Ne sprejemamo paketov, za katere je potrebno ob prevzemu plačilo (C.O.D.).
 -  **OPOMBA:** Vrnjeni izdelki, ki niso v skladu z zgoraj navedenimi zahtevami, bodo zavrnjeni in poslani nazaj k izvornemu pošiljatelju.

Pred klicem

 **OPOMBA:** Pred klicem pripravite kodo za hitre storitve. Koda omogoča, da Dellov telefonski sistem za samodejno podporo učinkovito preusmeri vaš klic. Od vas se lahko zahteva vaša sistemska servisna oznaka (navedena na nalepki na vrhu računalnika).

Izpolnite kontrolni seznam za diagnostiko. Če je možno, pred klicem vklopite računalnik in pokličite s telefona pri ali v bližini računalnika. Morda boste morali vpisati nekaj ukazov na tipkovnico, posredovati podrobne informacije med postopkom odpravljanja težav ali izvršiti druge korake za odpravljanje težav, ki so možni samo na samem računalniku. Pri roki morate imeti računalniško dokumentacijo.

Kontrolni seznam za diagnostiko

- Ime:
- Datum:
- Naslov:
- Telefonska številka:
- Sistemska servisna oznaka in koda za hitro servisiranje (navedeni na nalepki na vrhu računalnika):
- Številka dovoljenja za vračilo izdelka (če jo je navedel Dellov tehnik za podporo):
- Operacijski sistem in različica:
- Naprave:
- Razširitvene kartice:
- Ali ste povezani v omrežje? Da /Ne
- Omrežje, različica in omrežni vmesnik:
- Programska oprema in različice:

Kako do pomoči

Če želite izvedeti vsebino datotek za zagon računalnika, glejte dokumentacijo za zagon računalnika. Če je na računalnik priključen tiskalnik, natisnite vsako datoteko. Pred klicem ustrezne Dellove službe si zapišite vsebino vsake datoteke.

- Sporočilo o napaki, koda piska ali diagonostična koda:
- Opis težave in postopek, ki ste ga izvedli za odpravljanje težave:

Vzpostavljanje stika z družbo Dell

Kupci v Združenih državah kličite 800-WWW-DELL (800-999-3355).

 **OPOMBA:** Če nimate na voljo povezave z internetom lahko kontaktne informacije najdete na vašem računu o nakupu, embalaži, blagajniškemu izpisku ali katalogu izdelkov Dell.

Dell nudi različne možnosti za servis in podporo preko spleta in telefona. Storitve so odvisne od države in izdelka in niso na voljo za vsa področja.

Kontaktne informacije za prodajo, tehnično podporo ali podporo uporabnikom Dellovih izdelkov:

1. Obiščite **www.dell.com/contactdell**.
2. Izberite vašo državo ali regijo.
3. Izberite ustrezno povezavo za potrebno storitev ali pomoč glede na vašo potrebo.
4. Izberite metodo za obvestitev družbe Dell, ki vam ustreza.

Iskanje dodatnih informacij in virov

če hočete:

Glejte

ponovno namestiti operacijski sistem

CD plošča z *operacijskim sistemom*.

poiskati številko modela sistema

hrbto stran vašega računalnika

zagnati program diagnostike za vaš računalnik, ponovne namestitve programske opreme za sistem prenosnika, ali posodobitve gonilnika za vaš računalnik in za datoteke za branje

Disk *Drivers and Utilities*

 **OPOMBA:** Posodobitve za gonilnike in dokumentacijo lahko najdete na naslovu **support.dell.com**.

Izvedeti več o vašem operacijskem sistemu, vzdrževanju zunanjih naprav, RAID, internetu, Bluetooth®, omrežju in e-pošti

Dell Tehnološka navodila nameščena na vašem računalniku ali na spletu **support.dell.com/manuals**.

posodobiti računalnik z novim ali dodatnim pomnilnikom, ali z novim trdim diskom

Glejte *Service Manual* (Priločnik za servis) na **support.dell.com/manuals**.

ponovno namestiti ali zamenjati obrabljen ali pokvarjen del

 **OPOMBA:** V nekaterih državah, odpiranje in zamenjava delov na vašem računalniku lahko razveljavi garancijo. Preglejte garancijo in politiko vračila pred delom v notranjosti računalnika

če hočete:

poiskati informacije za najboljšo prakso za varnost svojega računalnika

pregledati informacije o garanciji, Določila in pogoje (samo za ZDA), Varnostna navodila, Upravne informacije, Ergonomske informacije, in Licenčna pogodba končnega uporabnika

poiskati svojo oznako za storitve/kodo za hitre storitve — Uporabiti morate oznako za storitve za opredelitev vašega računalnika na spletni strani **support.dell.com** ali za kontak s tehnično podporo

najdeti gonilnike in prenose
dostopati do tehnične podpore in pomoči
preverite stanje vašega naročila za nove nakupe
najdete rešitve in odgovore na splošna vprašanja

najdeti informacije za najnovejše posodobitve tehničnih sprememb na računalniku ali naprednem tehničnem materialu za tehnike ali izkušene uporabnike

Glejte



informacije o varnosti, ki so priložene vašemu računalniku, preden začnete z delom v notranjosti računalnika. Za dodatne informacije o varni uporabi glejte spletno stran Normativna skladnost s predpisi na **www.dell.com/regulatory_compliance**.

zgornjo stran vašega računalnika
Dell-ov center za podporo Če želite zagnati aplikacijo, kliknite  ikono v opravilno vrsto.

spletno stran Dell-ove podpore na **support.dell.com**

Osnovni tehnični podatki

To poglavje nudi osnovne informacije, ki jih potrebujete za namestitev, posodobitev gonilnikov in za posodobitev vašega računalnika. Za bolj podrobne tehnične podatke glejte *Comprehensive Specification* (Obširne tehnične podatke) na Dellovi spletni strani na naslovu support.dell.com/manuals.

 **OPOMBA:** Ponudba se po regijah razlikuje. Za več informacij o konfiguraciji vašega računalnika kliknite **Start**  → **Help and Support** (pomoč in podpora) in izberite možnost za ogled informacij o vašem računalniku.

Model računalnika

Studio XPS™ 8100

Podatki o računalniku

Vrste procesorjev	Intel® Core™ i7-870
	Intel Core i7-860
	Intel Core i7-750
	Intel Core i5-670
	Intel Core i5-661
	Intel Core i5-660
	Intel Core i5-650
	Intel Core i3-540
	Intel Core i3-540
Sistemski nabor	Intel H57
Podpora za RAID	RAID 0 (odstranjenje) RAID 1 (zrcaljenje)

Pomnilnik

Priključki	štiri notranje dostopne DDR3 DIMM vtičnice
Tip pomnilnika	1066-MHz ali 1333-MHz DDR3 DIMM; samo brez-ECC pomnilnika
Možne konfiguracije	4 GB, 6 GB, 8 GB, 12GB in 16 GB
Najmanj največja	4 GB 16 GB

 **OPOMBA:** Za navodilo za nadgradnjo pomnilnika. glejte *Service Manual* (Priročnik za servis) na support.dell.com/manuals.

Pogoni

Zunanji dostop	dva 5,25 palčna pogona za SATA DVD+/-RW Super multi pogon ali Blue-ray disk™ kombo ali Blue-ray disk RW optični pogon
	ena 3,5 palčna reža za Flexdock
Notranji dostop	dva 3,5 palčna gonolnika za SATA trde diske

Avdio

Tip	Vgrajen 7.1 kanal, visoka jasnost zvoka z S/PDIF podporo
-----	----------------------------------------------------------

Video

integriran	Intel® grafični pospeševalec medije HD
Diskreten	PCI Ekspres x16:

Komunikacije

Brezžičen (dodatno)	WiFi/Brezžična tehnologija Bluetooth®
---------------------	---------------------------------------

Mere

Višina	407,75 mm
Širina	185,81 mm
Globina	454,67 mm
Teža	10,18 kg

Zunanji priključki

Omrežni vmesnik	RJ45 priključek
USB	dve vrhnje plošče, ena sprednja plošča in štiri plošče zada USB 2.0- ustrežni priključki
Avdio	sprednja plošča — priključki za mikrofonski in slušalke; hrbna plošča — šest priključkov za podporo 7.1

Zunanji priključki

S/PDIF	eden digitalni S/PDIF (optični) priključek
eSATA	konektorji hrbtne plošče
IEEE 1394	eden 6-iglični serijski priključek na hrbtne plošči
DVI	24-pinski priključek
HDMI	19-pinski priključek

Okolje za računalnik

Temperaturno območje:

Med delovanjem	10°C do 35°C (50°F do 95°F)
V shranjenem stanju	-40°C do 65°C (-40°F do 149°F)
Relativna vlažnost (najvišja):	20% do 80% (ni kondenzacije)

Najvišja raven tresljajev (z uporabo naključnega spektra tresljajev, ki posnema uporabniško okolje):

Med delovanjem	0,25 GRMS
Nedelajoč	2,2 GRMS

Največji udarec (izmerjen pri izklopljenem trdem disku in 2 ms polsinusnim impulzom):

Okolje za računalnik

Med delovanjem	40G za 2 ms z spremembo v hitrosti 51 cm/s
Nedelajoč	40G za 26 ms z spremembo v hitrosti 813 cm/s

Višina (največja):

Med delovanjem	-15,2 do 3.048 m (-50 do 10,000 čev.)
V shranjenem stanju	-15,2 do 10.668 m (-50 do 35,000 čev.)
Nivo onesnaženja zraka	G2 ali nižji, kot to določa ISA-S71.04-1985

Dodatek

Obvestilo o izdelku Macrovision

Ta izdelek vsebuje tehnologijo za zaščito avtorskih pravic, ki je v ZDA zaščiten z določenimi patenti in drugimi pravicami o intelektualni lastnini, v lasti družbe Macrovision Corporation in drugih lastnikov pravic. Uporabo te, z avtorskimi pravicami zaščitene, tehnologije mora odobriti družba Macrovision Corporation in je namenjena samo za domačo ali omejeno uporabo, razen v primeru, da je drugačna uporaba odobrena s strani družbe Macrovision Corporation. Obratno inženirstvo ali razstavitev je prepovedana.

Informacija za NOM ali Official Mexican Standard (samo za Mehiko)

Naslednje informacije, ponujene v naprav(ih), so opisane v tem dokumentu v skladu z zahtevami uradnim Mehiškim standardom (NOM).

Vuoznik

Dell México S.A. de C.V.

Paseo de la Reforma 2620 – Flat 11°

Col. Lomas Altas

11950 México, D.F.

Številka regulatorskega modula	Regulacijska vrsta	Vhodna napetost	Vhodna frekvenca	Nominalni izhodni tok
D03M	D03M001	115/230 VAC	50/60 Hz	8 A/4 A

Za razložitev, preberite varnostno navodilo, priložena vašemu računalniku.

Za dodatne informacije o varni uporabi glejte spletno stran Normativna skladnost s predpisi na www.dell.com/regulatory_compliance.

Stvarno kazalo

B

brežžična povezava z omrežjem **35**

C

CD-ji, predvajanje in ustvarjanje **27**

D

DataSafe Local Backup **51**

DellConnect **59**

Dell Factory Image Restore
(obnovitev tovarniških nastavitev) **49**

Diagnostika Dell **44**

E

energija

varčevanje **29**

F

FTP prijava, anonimna **60**

funkcije programske opreme **27**

G

garancijska vračila **61**

gonilniki in prenosi **67**

gumb napajanja, lučka napajanja **21**

gumb za izmet **19**

H

Hardware troubleshooter (odpravljanje težav s strojno opremo) **44**

I

Internetna povezava **14**

ISP

Ponudnik internetnih storitev **14**

izdelki

informacije in kupovanje **61**

K

klicanje Dell **63**

Koda za hitre storitve **21, 58**

Kontrolni seznam za diagnostiko **63**

L

lučka aktivnosti pogona trdega diska **19**

N

nabor **69**

naslov e-pošte

za tehnično podporo **60**

O

obnovitev podatkov **52**

Obnovitev sistema **49**

obnovitev tovarniških nastavitvev **53**

Oznaka za storitve **21, 63**

P

podatki, varnostno kopiranje **31**

podpora za naslove e-pošte **60**

podpora za pomnilnik **69**

pomnilnik:težave

reševanje **37**

Ponovna namestitvev Windows **55**

pošiljanje izdelkov

za vračilo ali popravilo **61**

Povezava

optični omrežni kabel **11**

povezava z omrežjem
 urejanje **35**
priključek IEEE 1394 **26**
priključek za omrežje
 lokacija **26**
priključki na sprednji strani **18**
prilagoditev
 vaše nastavitve za energijo **29**
procesor **69**

R

reševanje težav **34**
reža za varnostni kabel **24**

S

Sistemska sporočila **42**
spletna mesta za podporo
 po svetu **59**
Spletne strani Dellove podpore **67**

spletno vzpostavljanje stika z družbo
Dell **64**
stanje naročila **60**
storitev za kupce **59**

T

tehnična podpora **59**
težave, reševanje **34**
težave programske opreme **39**
težave z napajanjem, reševanje **36**
težave z strojno opremo
 diagnostika **44**
trdi disk
 tip **70**

U

USB 2.0
 priključki na zadnji strani **25**
 priključki spredaj **19**

V

varčevanje z energijo **29**

varnostne kopije

ustvarjanje **31**

W

Windows

Čarovnik za združljivost programa **39**

ponovna namestitvev **56**

Z

zmogljivosti računalnika **27**

Natisnjeno na Irskem.

www.dell.com | support.dell.com



070WJFA00